

## 产品描述

FS-INS-3Z 足底压力传感器是拥有三个相互独立感应区，感应区的输出电阻随外部压力的变化而发生相应变化的柔性薄膜压力传感器。

该足底压力传感器由综合机械性能优异的聚酯薄膜、高导电材料和纳米级压感材料组成。底层是柔性薄膜和复合其上的导电层，顶层是柔性薄膜和复合其上的压感材料。两者通过双面胶贴合，并隔离上下两层的感应区域。当感应区受压时，底层彼此分离的线路导通，金属端口的输出电阻随着压力不同发生相应变化。

- 优秀的力度感应
- 响应速度快
- 耐久性寿命长
- 合理的人体足部力学设计
- 可定制化设计

厚度	0.4mm
样式	薄片状，柔性
触发力	100g
压力范围	0.1Kg~10kg，10*20 软压头
压力作用方式	软接触按压
未触发时电阻	大于 10M Ω
激活时间	小于 1mS
使用温度	-20℃~+65℃
耐久性	100 万次以上 (日常行走，正常使用下)
电阻使用范围	1K~10K 欧
响应时间	<1ms
是否防水	是
是否防尘	是
电磁干扰 EMI	无
静电释放 EDS	无

符合 RoHS



## 主要技术数据

## 典型应用（智能鞋垫）

- 计步器

- 步态分析
- 足部受力分析
- 足部矫正分析

## 基本说明

1. 结构尺寸图如下

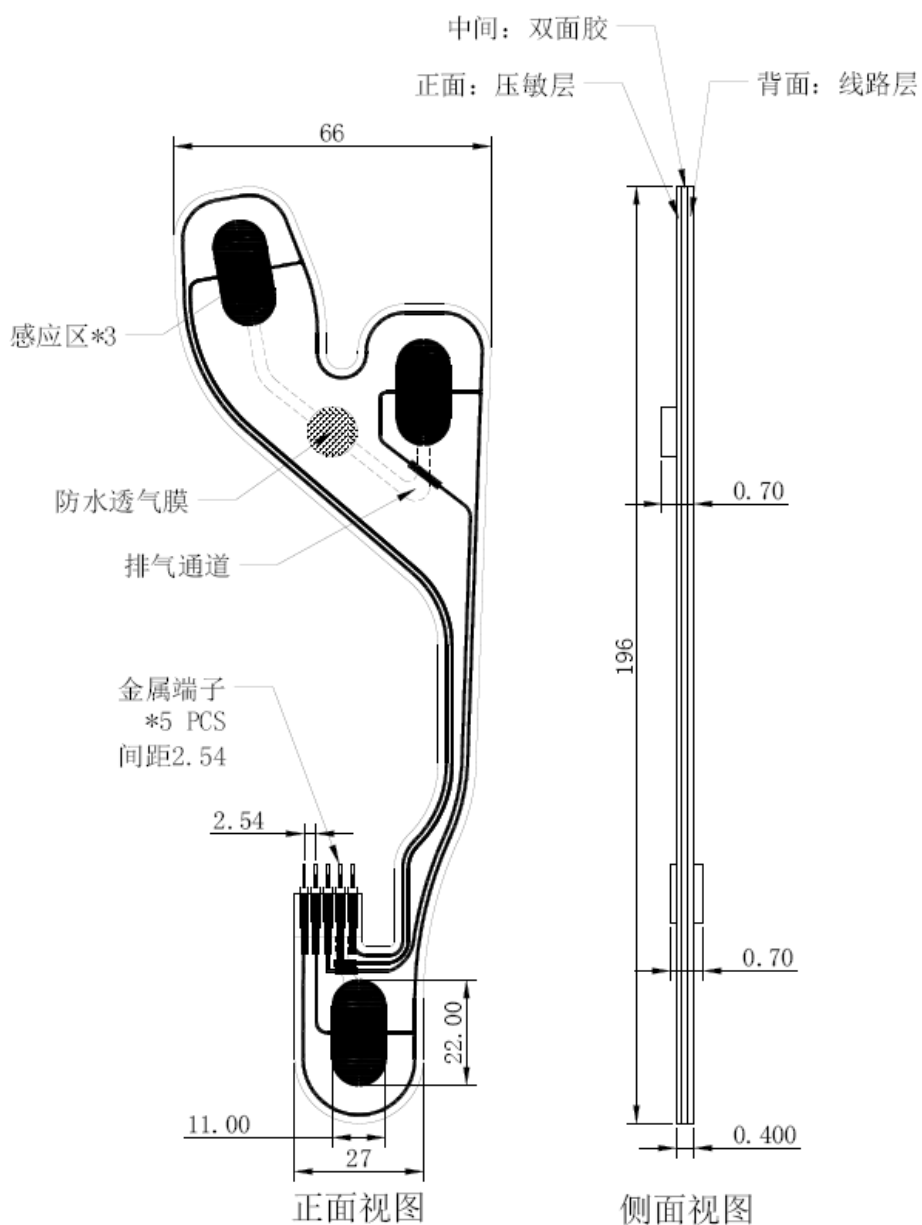

## 2. 产品压力电阻特性

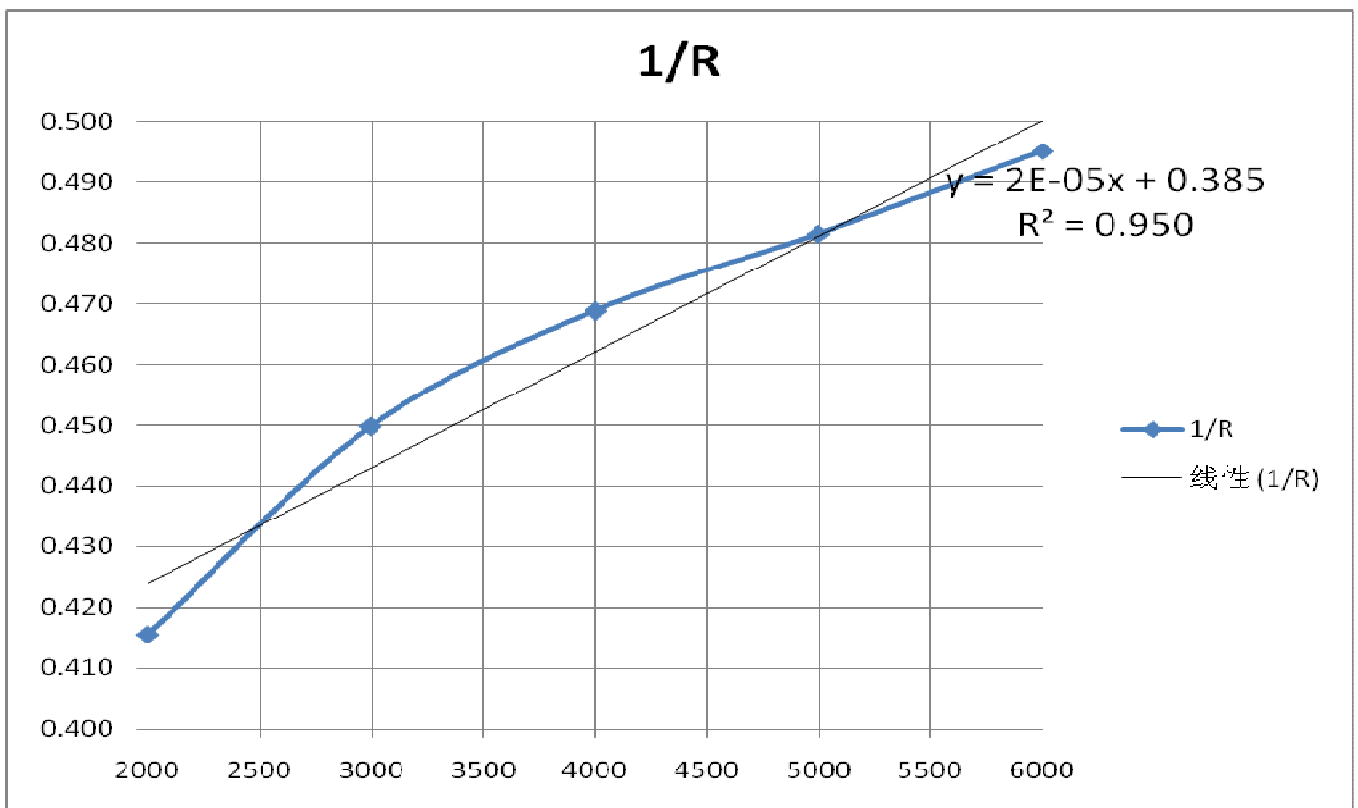
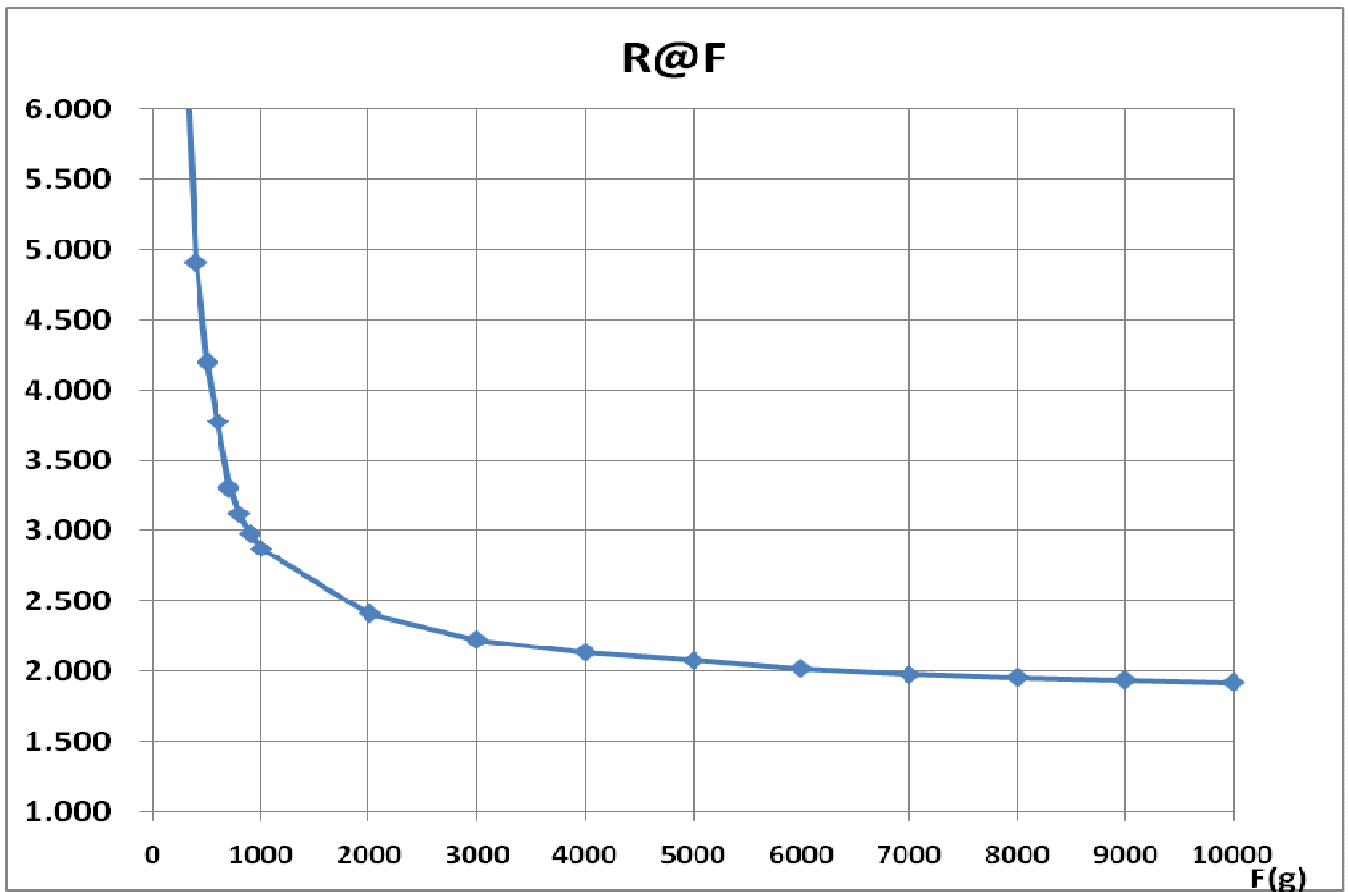

### 3. 应用电路说明

可通过串联3K~5K欧左右的固定电阻，并捕捉固定电阻两端电压变化来获取传感器输出信息。

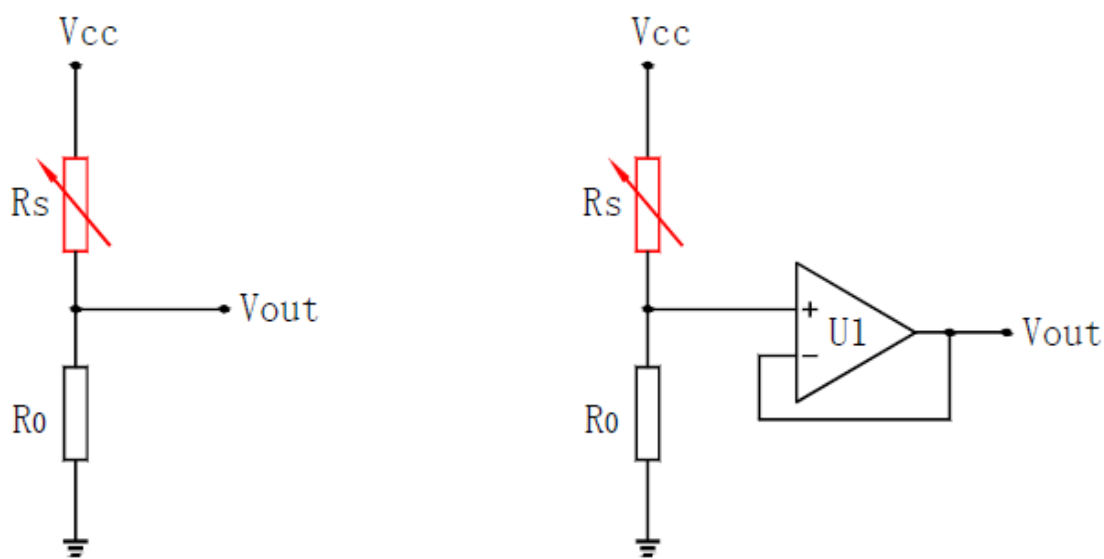

**注明:**

以上信息被认为是正确的，是为专业的、有能力来正确评估和使用这些数据的终端用户而准备的。深圳市力感科技有限公司不保证这些数据的精确性，对在使用过程中发生的损坏不承担责任。